

Foglio caratteristiche tecniche TI-B20

Base a molla per i freni di sicurezza KSP

Informazioni generali

Descrizione della soluzione

I freni di sicurezza KSP SITEMA, per il principio di funzionamento e in base alle prescrizioni di sicurezza in vigore, si possono sbloccare normalmente se il sistema di bloccaggio non è sotto carico. Questo vantaggio non si riscontra invece con carichi relativamente bassi con una pressione alta di sblocco (Dettagli vedere sul „Foglio caratteristiche tecniche TI-B11“ carichi minimi). Se l'asse o un altro dispositivo portacarico risale dopo aver raggiunto il punto morto superiore o per altri motivi si abbassa leggermente, ciò è sufficiente a caricare parzialmente il freno di sicurezza KSP, che va in blocco. Perciò nella pratica l'asse deve essere sollevata più volte prima di poter avere di nuovo un movimento verso il basso. Questo effetto, che spesso risulta spiacevole, si può evitare se il freno di sicurezza KSP non viene fissato direttamente al telaio della macchina, ma ad una base a molla.

Soluzione

Nell'alloggiamento (1), che è fissato al telaio della macchina, la piastra flangiata (2), che sostiene il freno di sicurezza KSP, si può muovere sia verticalmente (nella corsa h) che trasversalmente (nell'eccentricità ammessa x) che in obliquo. Il freno di sicurezza KSP rilasciato o senza carico viene spinto dalla molla (3) verso l'alto fino all'arresto. Se l'asse si abbassa in posizione di sicurezza (ad es. per perdite), viene prima applicata al freno di sicurezza KSP la forza della molla, molto inferiore rispetto alla forza di tenuta. Da questa posizione è possibile un rilascio senza un movimento verso il basso. Solo quando l'abbassamento è superiore alla corsa h, il peso del asse viene assorbito dal freno di sicurezza KSP. Ora il rilascio è possibile solo previo sollevamento.

Avvertenza:

L'intero abbassamento, dopo il quale l'asse viene fermata meccanicamente, viene aumentato del valore h (dimensione h vedere *pagina 2*). Questo valore viene incluso in modo costruttivo nelle considerazioni sulla sicurezza. Deve essere segnalato in particolare nel manuale d'uso delle presse.

Vantaggi

Il **sollevamento** del asse **prima di un movimento verso il basso** non avviene più in condizioni normali.

La **base a molla compensa in parte anche il disallineamento** tra la guida della slitta e le barre di serraggio. Ciò elimina la necessità di altre misure di compensazione („*Informazioni tecniche TI-B10“ Capitolo 14 "Fissaggio"*).

Per il **fissaggio sul telaio della macchina** sono previste: i fori filettati, il cui foro corrisponde al freno di sicurezza KSP.

Montaggio

La base a molla viene montata in fabbrica SITEMA sul freno di sicurezza KSP ed è pronta all'uso. In casi di retrofit/potenziamento, la base a molla è fornito completamente montato e deve essere solo assemblato dalla parte dei fissaggi sul freno di sicurezza KSP.

L'indirizzamento elettrico del freno di sicurezza KSP avviene come descritto in „*Informazioni tecniche TI-B10*“. La pressione di rilascio necessaria è di 4,5 bar. L'alimentazione della pressione deve avvenire tramite un raccordo flessibile.

Dimensioni

Queste dimensioni hanno azionamento pneumatico e vengono alimentate tramite tubi flessibili sottili e leggeri. Per evitare una possibile rottura di questi tubi flessibili, le relative basi a molla sono dotate di un fermo antirotazione interno.

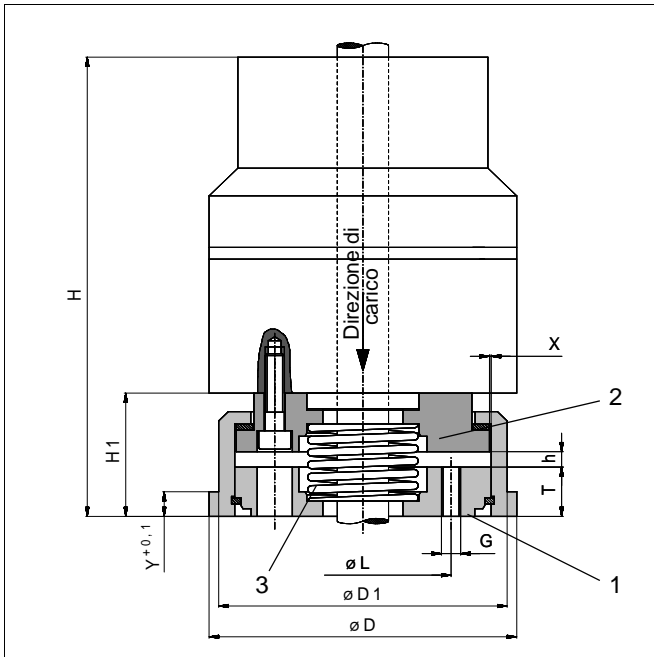

Fig. 1: Base a molla per freno di sicurezza KSP

Freni di sicurezza KSP	Base a molla	H	H1	D	D1	Y	L	G	T	h	X
	N. ident.	mm	mm	mm	mm	mm	mm		mm	mm	mm
KSP 16	FS 016 30	149	40	90	96	8	55	6xM6	16	5	0,5
KSP 22	FS 022 30	184	47	114	120	10	60	6xM6	22	5	1
KSP 25	FS 025 30	192	50	134	140	10	70	6xM8	21	5	1
KSP 28	FS 028 30	233	60	178	184	12	80	6xM8	29	6	1

Con riserva di modifiche tecniche